

# 令和5年度栃木県高等学校総合体育大会兼関東高等学校バレーボール大会栃木県予選会【男子】

1期 日 令和5年5月4日(木)・13日(土)・14日(日)

2会	場	4日 (木)	役員集合 8:30 選手集合 9:00 競技開始 10:00 県北体育館ABCD	13日 (土)	役員集合 8:30 選手集合 9:00 競技開始 10:00 日環アリーナ栃木サブEF 県北体育館AB	14日 (日)	役員集合 8:30 選手集合 9:00 競技開始 10:00 DAIKYOアリーナ佐野特設
----	---	-----------	---	------------	---	------------	--

※全日程保護者入場9:45  
※第1日目の4試合目は選手・保護者共に12:00入場

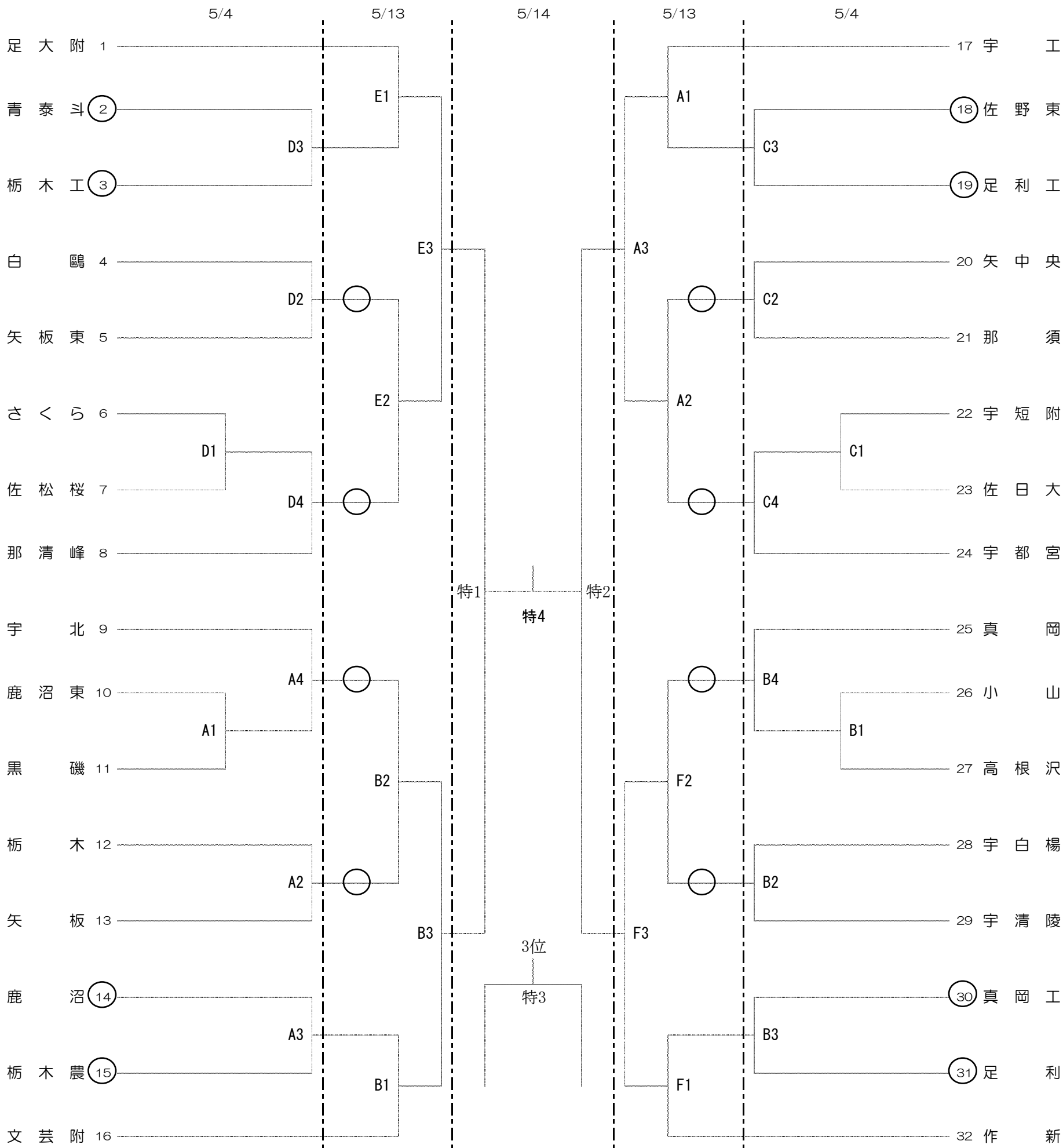

※ ○印のチームは第1試合の補助員をお願いします。  
※ 第2試合目のチームは、コート作成をお願いします。  
※ 試合球は、モルテンです。

注) 下履き用シューズケースを用意し、ゴミは必ずチームで持ち帰ること。  
栃高体連バレーボール専門部ホームページ <http://www.vtochigi.com/kou/index.html>

5月4日(木)

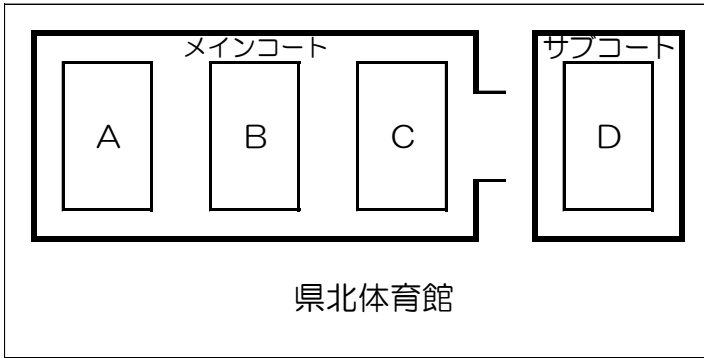

5月13日(土)

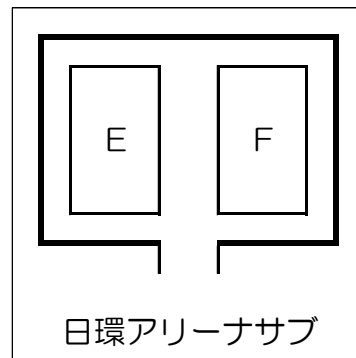
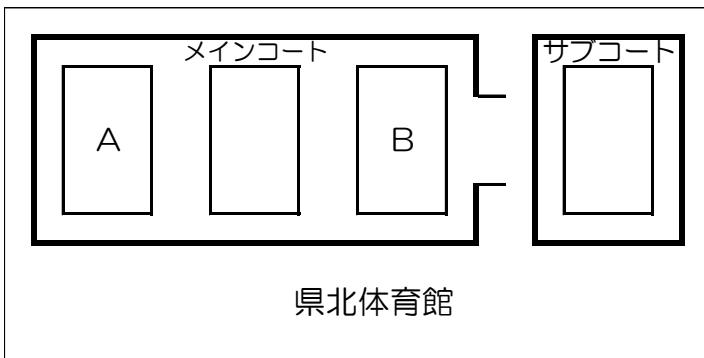

5月14日(日)

