

平成26年度 栃木県高体連南部支部夏季バレーボール大会

期日	会場	会場主任	競技主任	審判主任	集合時間	開会式	プロコール	競技開始	使用球
9/6(土)	栃木高校 体育館	小林	池田	河原	8:00 (会場準備)	8:40	9:09	9:20	男子 ミカサ
9/7(日)	栃木総合運動 公園体育館	小林	池田	河原	8:30 (会場準備)	9:10	9:39	9:50	女子 モルテン

- 【注意事項】
- ・ゴミ等の持ち帰りにご協力下さい。
 - ・会場、施設をきれいに使用できるよう心掛けて下さい。
 - ・貴重品の管理並びに忘れ物の確認を各自お願いします。
 - ・○印のチームは、第1試合の審判・補助役員をお願いします。

【会場図】 栃木高校体育館

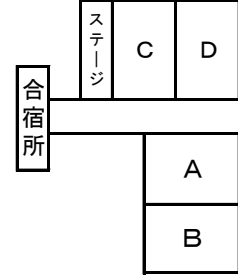

【女子第1日目】

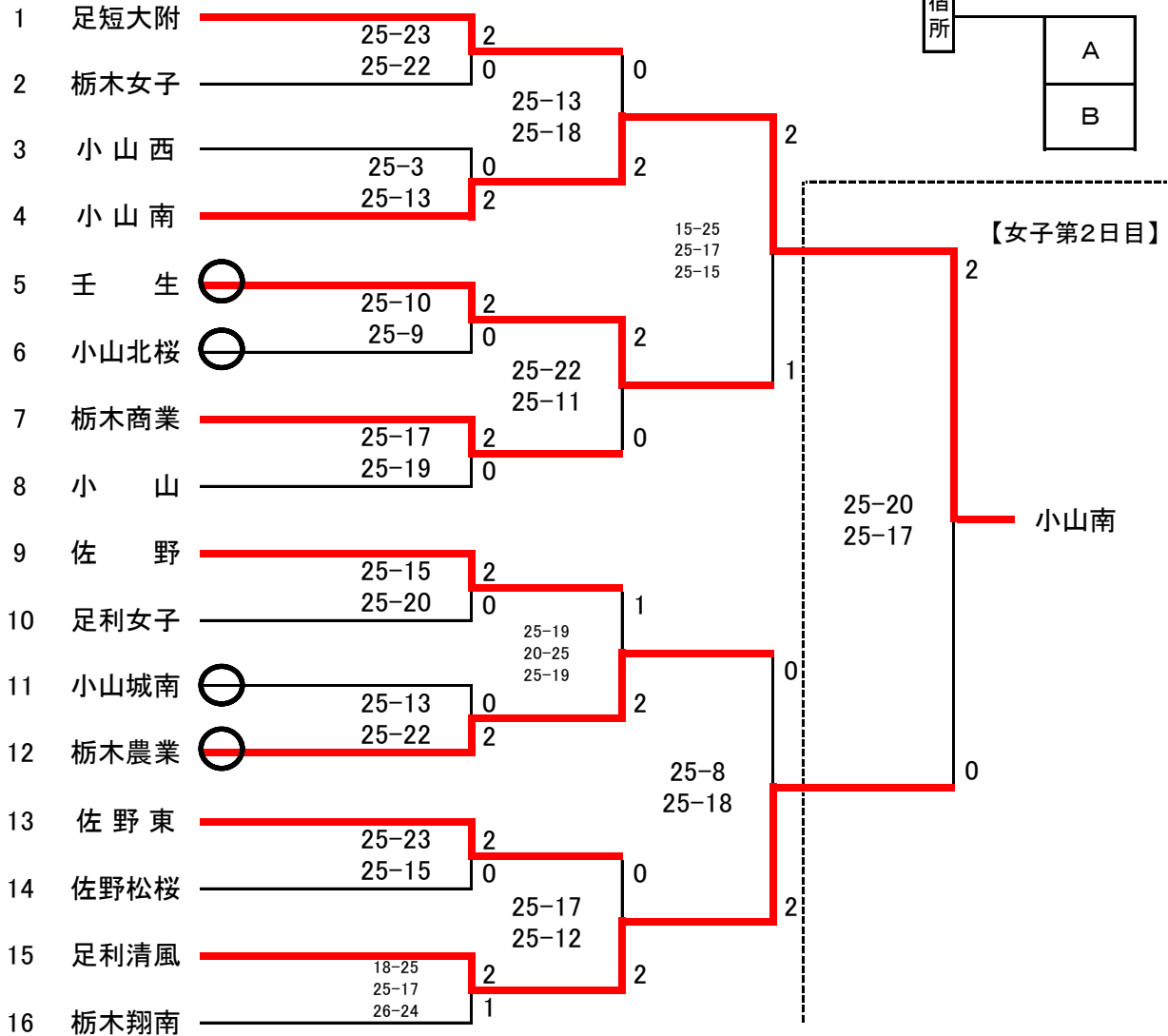

【女子第2日目】

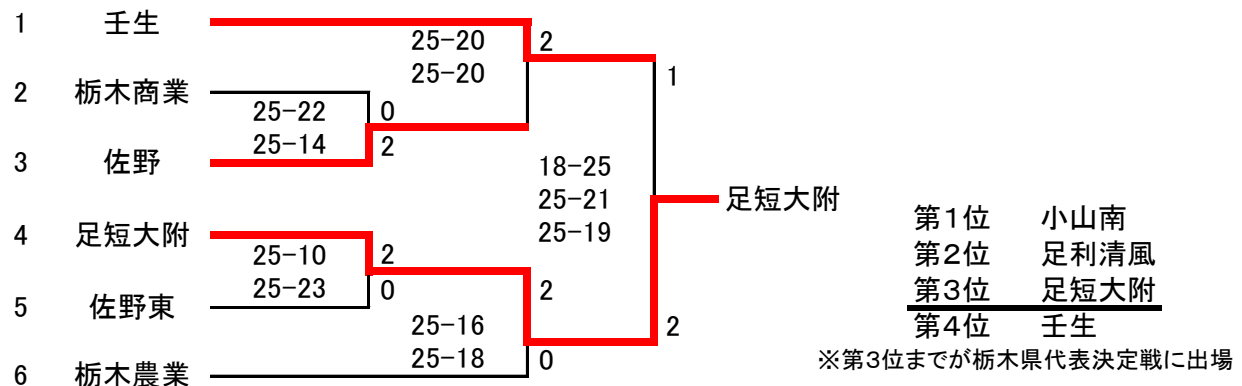

平成26年度 栃木県高体連南部支部夏季バレーボール大会

期日	会場	会場主任	競技主任	審判主任	集合時間	開会式	プロコール	競技開始	使用球
9/6(土)	栃木高校 体育館	小林	池田	河原	8:00 (会場準備)	8:40	9:09	9:20	男子 ミカサ 女子 モルテン

- 【注意事項】
- ・ゴミ等の持ち帰りにご協力下さい。
 - ・会場、施設をきれいに使用するよう心掛けて下さい。
 - ・貴重品の管理並びに忘れ物の確認を各自お願いします。
 - ・○印のチームは、第1試合の審判・補助役員をお願いします。

【会場図】 栃木高校体育館

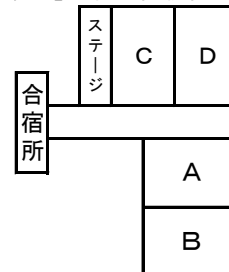

【男子第1日目】

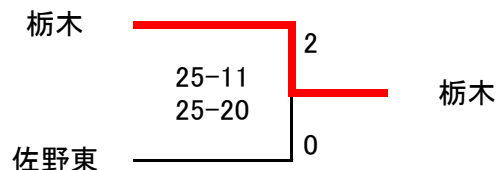
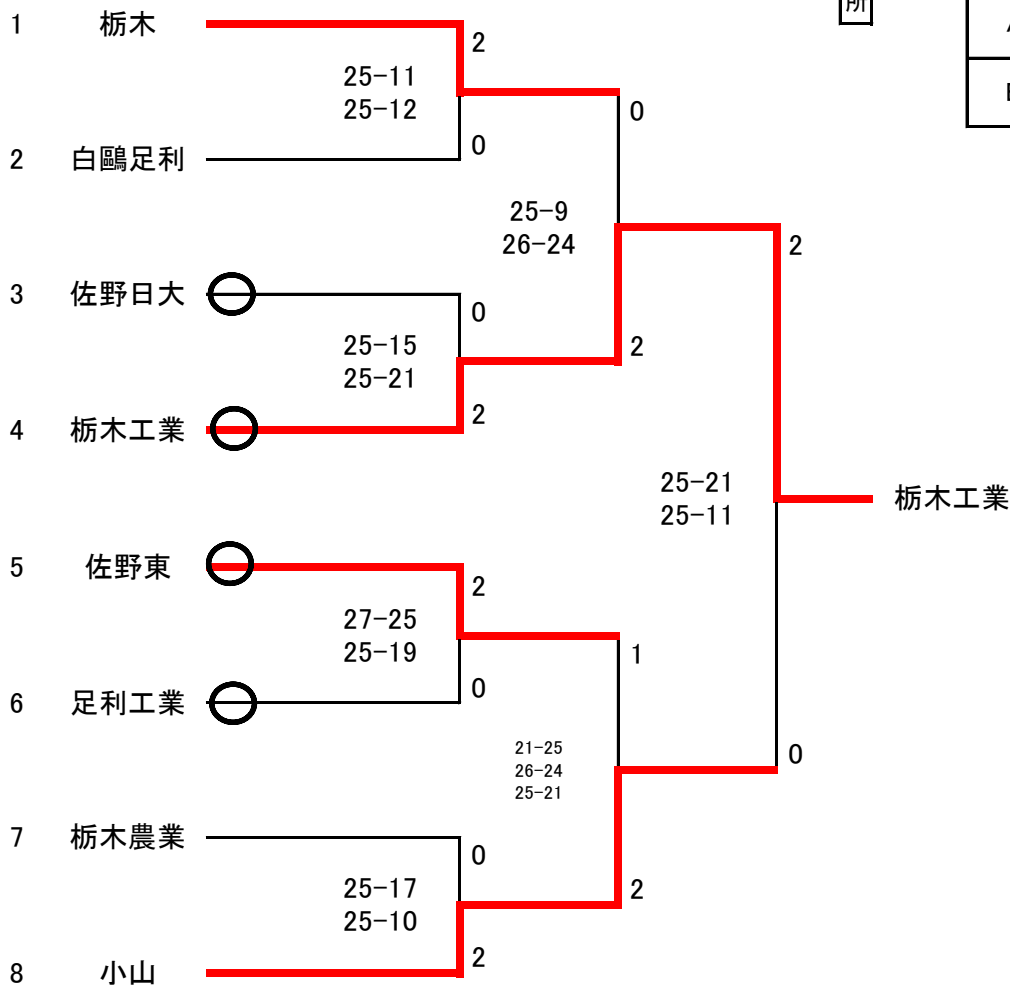

- 第1位 栃木工業
第2位 小山
第3位 栃木
第4位 佐野東

※第3位までが栃木県代表決定戦に出場